

HOTT[®]
Since 1999

English

中文

Deutsch

日本語

CD Player User Manual

MODEL:CD903/CD903TF



Dear Users:

We appreciate you choosing the HOTT CD Player and wish you an excellent user experience. Please read this manual in detail and keep it on hand for further reference.

CD903 Product Design

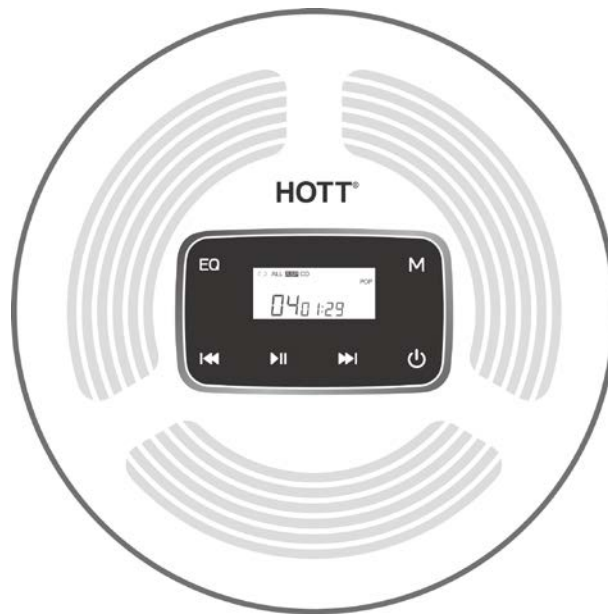

CD903TF Product Design

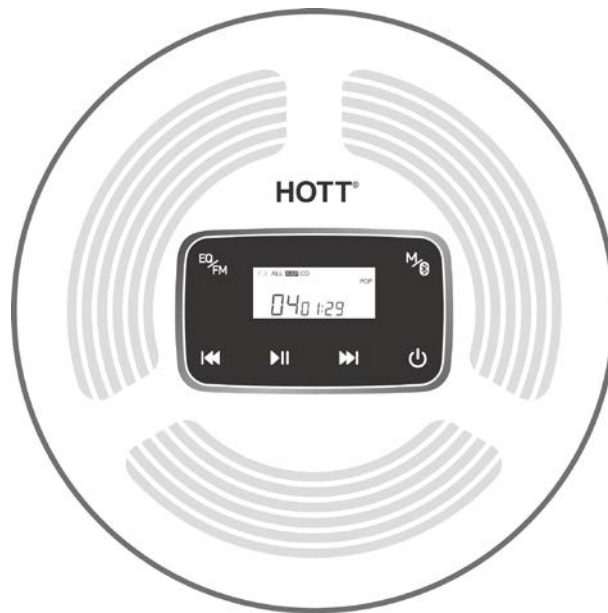

- ※ This manual is specifically for the CD903TF/CD903 model and is not applicable for others makes or models. Basic functions of these two models are the same, except CD903 has no FM or Bluetooth function.
- ※ This manual (including the colors, size, screen display and other features) is for reference only and contains no guarantees or agreements.

Accessories:

CD Player*1, CD Player User Manual*1, Power Cable*1, Audio Cable*1, Earphones*1

Touch Screen Design



CD903



CD903TF

Boot Steps

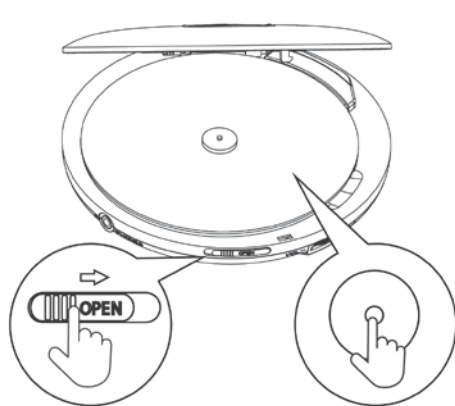

① Open the lid

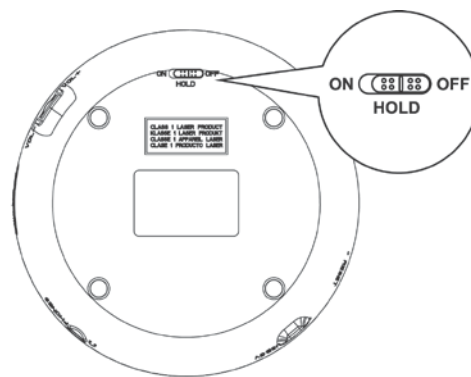

② Place the CD to the rotator and close the lid

③ Switch the HOLD button to OFF

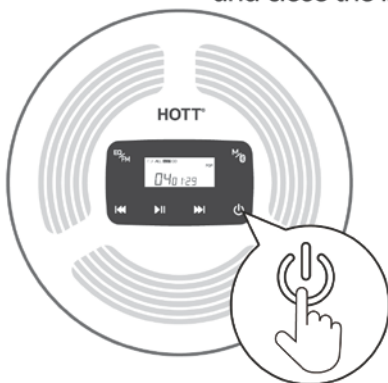

④ Hold the power button for 3 seconds

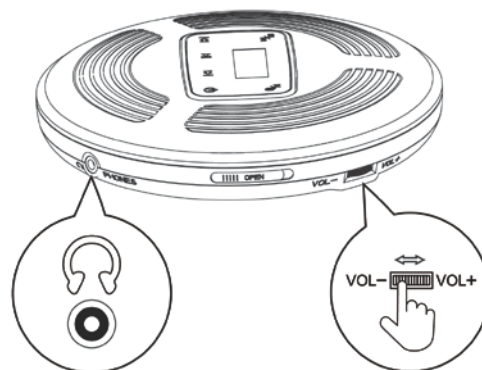

⑤ Plug in earphones

⑥ Adjust Volume

Tip:

- ※ When the HOLD button is in ON position, all functionality buttons are locked. When the HOLD button is in OFF position, CD Player can be used normally.
- ※ The screen will turn off after 30 seconds of inactivity as a screen saver function. Press any button to reactivate.
- ※ Please do not use discs with severe scratches, fingerprints, or dirt. It might cause failure to read and CD Player itself, or affect the service life of laser head.

Basic Function Introduction(CD903/CD903TF)

Note: This introduction use CD903 as example.

1. ON/OFF

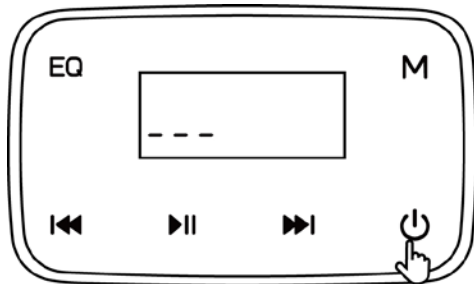

➤ Hold  3 seconds to turn on



➤ Hold  3 seconds to turn off



2. Pause/Play



➤ Press  to pause and resume

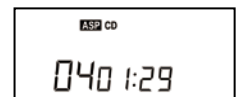

3. Previous track/Rewind



➤ Press  one time to replay the current track

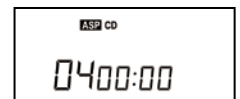

➤ Press  twice to find the previous



➤ Hold  to rewind

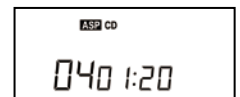

4. Next Track/Fast Forward



➤ Press  to find the next track



➤ Hold  to fast forward

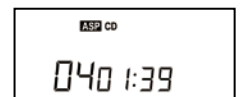

5. Play mode



- CD903: Press **M** to switch play mode
- CD903TF: Press $\frac{M}{\text{FM}}$ to switch play mode

$\hookrightarrow 1$	Single track play
$\hookrightarrow \text{ALL}$	All tracks play in order
$\hookrightarrow \text{DIR}$	Only MP3 CD
INTRO	Plays the first few seconds of each track
SHUF	Shuffle play

6. EQ Sound effect mode



- CD903: Press **EQ** to switch sound effect mode
- CD903TF: Press $\frac{EQ}{FM}$ to switch sound effect mode

EQ mode: BBS → POP → JAZZ → ROCK → CLASSIC

7. MP3 Track Play



- CD903: Double press **EQ** to select MP3 track for playing
- CD903TF: Double press $\frac{EQ}{FM}$ to select MP3 tracking for playing



8. RESET

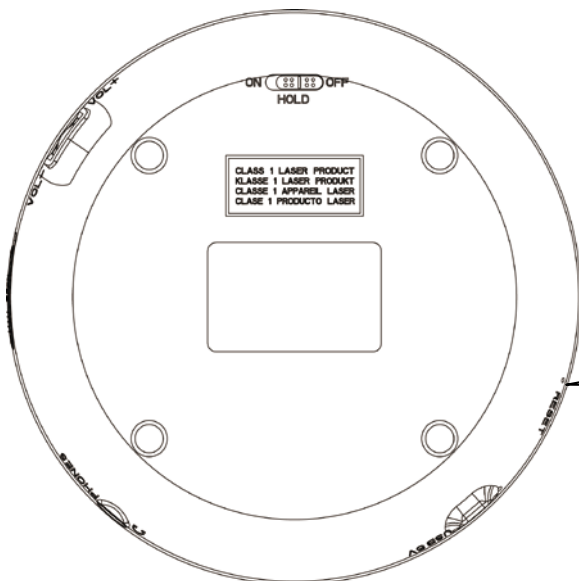

- 1) In case functions fail to operate normally, Press the reset button with a needle to shut down.
- 2) Reboot : Hold power for restart



○ **RESET**

Bluetooth Function Introduction (CD903TF)

- 🎧 Before connecting with Bluetooth, please turn on the Bluetooth device that needs to be connected, and turn off other devices that do not need to be connected to avoid interferences;
- 🎧 In some cases some products may not be able to pair with this CD Player due to Bluetooth compatibility difference, please use the Audio Cable in the product accessories to connect. When a car stereo is not connecting, you can choose to use the FM transmitter to connect;
- 🎧 When connecting a Bluetooth device, please unplug the headset, Bluetooth and headset cannot output audio at the same time;
- 🎧 FM radio and Bluetooth cannot be used at the same time.

1. Bluetooth speaker/headset Connection:



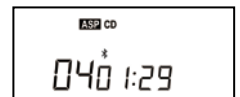

- 1) When CD Player is on, hold  to turn on Bluetooth;
- 2) When  is flickering, the device is ready to connect;
- 3) Turn on the Bluetooth speaker/headset to enter pairing mode;
- 4) Once connected,  will stop flickering, The connection process may take 20s~60s.



2. Car Bluetooth connection:



- 1) When CD Player is on, hold  to turn on Bluetooth;
- 2) When  is flickering, the device is ready to connect;
- 3) Turn on car Bluetooth, find the device "HOTT-CD" and match the connection automatically, Some car Bluetooth requires a PN code(which is initially 000000 and can be changed later);
- 4) Once connected,  will stop flickering.



3. Exit Bluetooth mode :



➤ Hold until the icon disappear.



FM transmitter mode introduction (CD903TF)

- 🔊 The FM mode is only suitable for cars with FM function;
- 🔊 CD Player supports 5 fixed frequency points : F87:5、 F88:1、 F89:1、 F90:5、 F95:5;
- 🔊 FM and Bluetooth cannot be used at the same time.

1. Car FM Connection :



1) When CD Player is on, hold to turn on FM connection;

2) Hold to switch frequency point : F87:5、 F88:1、 F89:1、 F90:5、 F95:5;



3) Adjust the frequency of car tuner to the same frequency of the CD Player for connection;

Tune the CD player and car stereo to the same frequency, for the car stereo to receive the input from the CD player

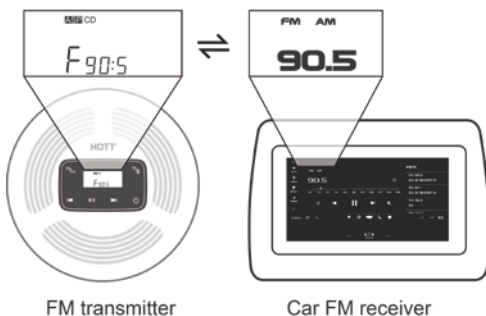

For example : adjust the frequency of both car equipment and CD Player to F90:5MHz and play music.
4) Press to Pause/Play, press to replay the current track, press twice to find the previous track, Press to find the next track. (Only supports track switching or pause and play on the CD Player itself, not on receiving device.)



2.Exit FM mode :



➤ When FM mode is on, hold to end FM connection mode.



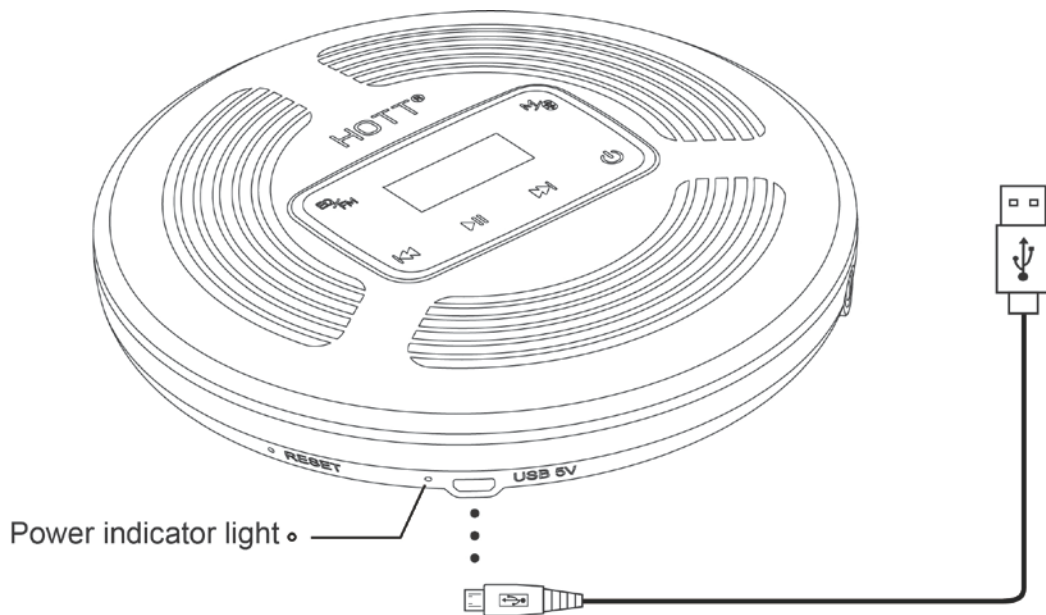

Charging Instruction



※ Attention :

The power adaptor for the equipment : the voltage and power should be 5V-1A by USB. An adaptor over 9V will damage the equipment.

1. When   is visible, the charge is low and a power source is needed for further use.

2. Adaptor with 5V - 1A is required. The USB provided works for charging.

The light turns red when charging.





The light turns blue when the charge is completed (after 3-4 hours).

Parameters

Power	USB 5V-1A
Supported CD type	CD, MP3, CD-R, CD-RW
Supported music format	CD-DA, MP3, WMA
Lithium battery	3.7V 1800mAh
Charging length	3-4 hours
Play length	> 10 hours
Distance of Bluetooth	10meters (CD903TF)
Size	φ142X28mm

Common trouble shooting solutions

Trouble	Possible reason	Solution
Failure to turn on	Check if the HOLD is switched to ON	Switch HOLD to OFF for unlocking
	The equipment is low on power	Use the USB we provided to recharge (the adaptor with the voltage and power of 5V1A)
Failure in recognizing the discs	Check if the CD is seriously scraped, scratched, or otherwise damaged	Change the disc
	Check if the format is compatible with the equipment	Change to a CD that is compatible with the equipment
Low volume	Check if the earphones are properly connected	Plug in earphones or change to other earphones
	Check the volume level	Adjust if needed by pressing VOL+
Failure to charge	Check that the USB interface and USB cable are in good condition	Change to other USB cable
Failure in connection with Bluetooth	Check to ensure that all equipment is available for pairing	Both equipment need to be available for pairing
	Distance exceeds the effective distance of Bluetooth connection	Get closer and reconnect
FM connection is weak or fails.	Check if the car equipment is set to the same frequency with the CD Player	Change to same frequency and try again

	There are distractors around	Switch direction
Buttons are not functional	Check if the button HOLD is switched to ON	Switch HOLD to OFF for unlocking
Stops or automatically turns off when playing	Check if the play mode is  ALL tracks play in order	The CD Player will turn off automatically once the list is completed
Tracks get skipped when playing	Check if the play mode is set to INTRO	Reset the play mode to  ALL tracks play in order
	Check if the discs are dirty or damaged	Change the disc
Failure to turn off	Check if you have pressed  for over 3 seconds	Press RESET to restart
HOLD on the screen	The equipment is locked	Switch HOLD to OFF for unlocking
Error on the screen	Device crashes or the disk reader is stuck	Press RESET to restart
OPEN on the screen	The lid is not well closed	Close the lid
UP on the screen	Operations have no effect	Press RESET to restart
DISC on the screen	The equipment fails to recognize the disc	Inspect and replace disc
 On the screen	The equipment is low on power	Use the provided chargers for recharging

Caution

Please read carefully and follow the notes for optimal use of the CD Player.

- ※ Do not put heavy objects on top of the CD Player and protect it from impact.
- ※ Do not place CD Player close to strong magnetic fields or electric fields.
- ※ Do not expose battery to flame or extreme heat.
- ※ Do not play at high volumes to protect hearing.
- ※ Do not expose the CD Player to excessive dust or sand, moisture, rain, or mechanical shock.
- ※ Do not use ethyl alcohol or benzene solvent to clean, instead, use slightly damp fabric.
- ※ Do not use headphones or car player when driving, cycling, or using any motorized vehicle.
- ※ Do not take apart, attempt repair or modify the equipment yourself. HOTT will not be responsible for damages resulting from these behaviors.
- ※ Do not improperly discard the package, battery and the electronic equipment.

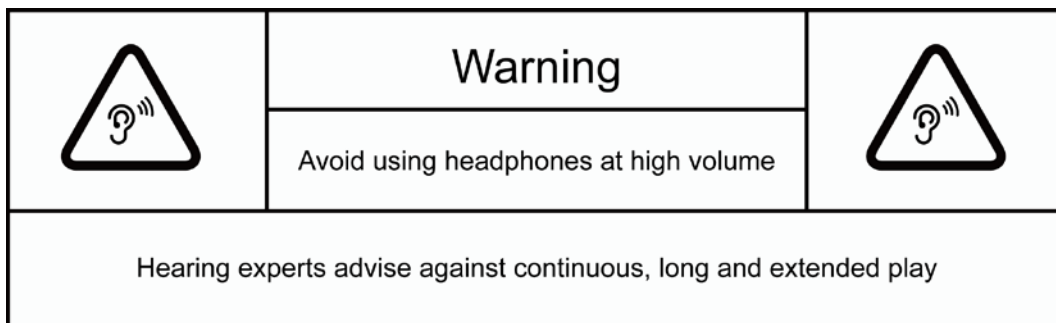

Any changes or modifications not expressly approved by the party responsible for compliance could void the user's authority to operate this equipment.

This device complies with Part 15 of the FCC Rules. Operation is subject to the following two conditions:

- (1) This device may not cause harmful interference, and
- (2) This device must accept any interference received, including interference that may cause undesired operation.

This device and its antenna(s) must not be co-located or operating in conjunction with any other antenna or transmitter.

NOTE:

This equipment has been tested and found to comply with the limits for a Class B digital device, pursuant to Part 15 of the FCC Rules.

These limits are designed to provide reasonable protection against harmful interference in a residential installation. This equipment generates, uses and can radiate radio frequency energy and, if not installed and used in accordance with the instructions, may cause harmful interference to radio communications.

However, there is no guarantee that interference will not occur in a particular installation.

Distance that has to be maintained between your body and the device.

FCC ID: YB2-CD903

_____ Warranty Card _____

Product Name : _____	Product Type : _____	Date : _____
Seller : _____		
Name : _____	Phone : _____	
Address : _____		

(Above information is filled in by the user)		

Trouble description 1 : _____

Solution 1 : _____

Trouble description 2 : _____

Solution 2 : _____

(Above information is filled in by the maintenance personnel)

HOTT[®]

Since 1999

CD 随身听用户手册

型号：CD903/CD903TF



尊敬的用户：

感谢您选择和使用 HOTT 出品的便携式 CD 机。请仔细阅读本产品的使用说明并妥善保管本手册，以便给您带来更好的使用体验。祝您使用愉快。

CD903 产品图

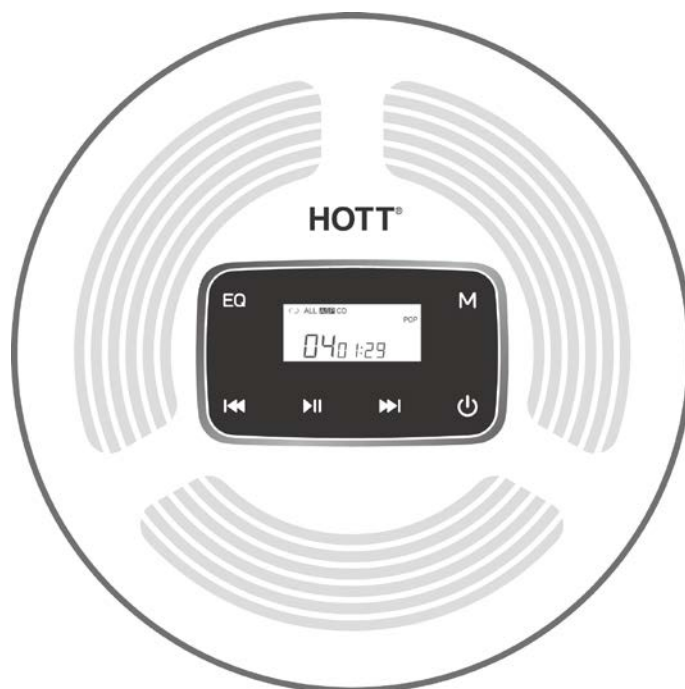

CD903TF 产品图

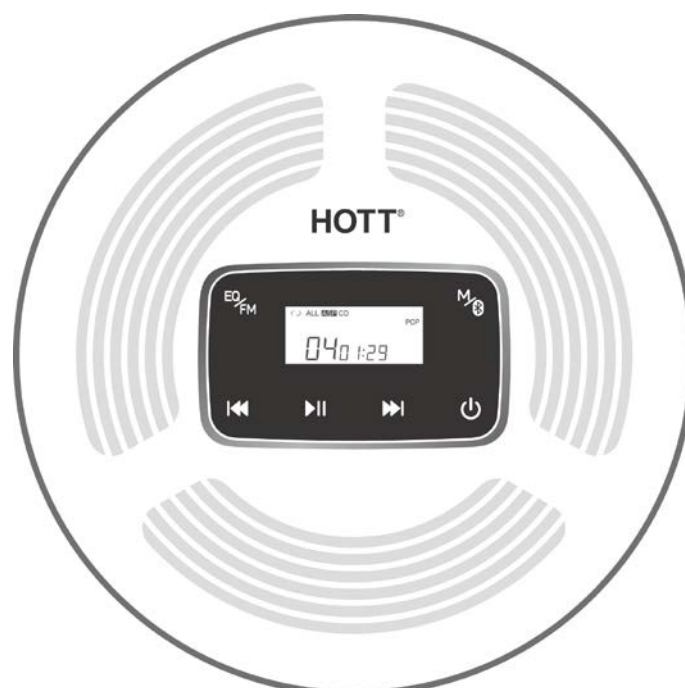

※ 本手册为 CD903 和 CD903TF 用户手册,CD903 无 FM 发射和蓝牙功能外,其他基本功能均
为一致;

※ 产品请以实物为准(包括但不限于颜色、大小、屏幕显示等)。

产品清单:

CD 机*1,说明书*1,USB 线*1,音频线*1,耳机*1

触摸按键图



CD903



CD903TF

开机步骤

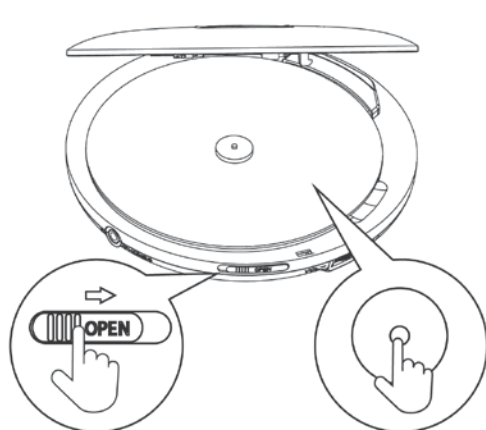

①打开上盖

②放入碟片

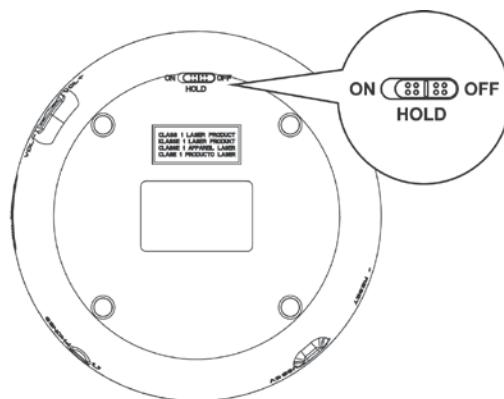

③OFF解锁：HOLD置于OFF处

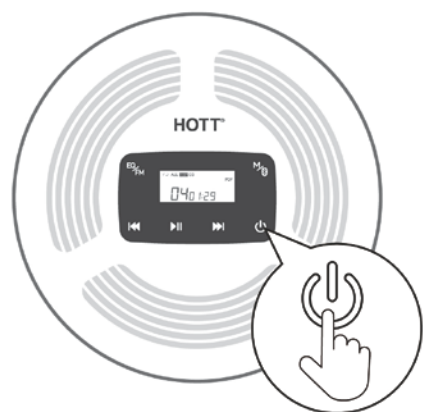

④长按3秒以上开机

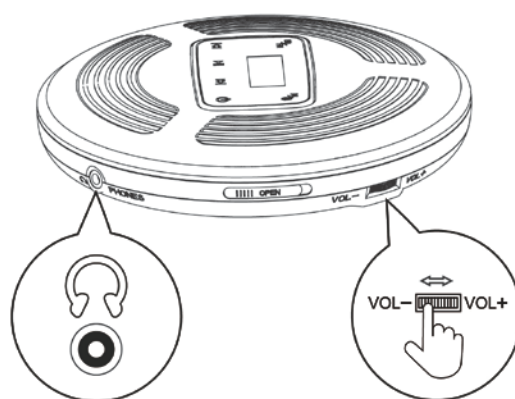

⑤接入耳机

⑥调节音量

※ 温馨提示：

- ※ HOLD 处于 ON 位置时，功能按键均无法正常操作，HOLD 处于 OFF 处时，可正常使用；
- ※ 在开机状态下，触摸按键无任何操作 30 秒之后，屏幕背光灯自动熄灭，按任意触摸键可唤醒背光灯；
- ※ 请勿使用信号面存在严重划痕、指纹和污垢等光碟，可能会导致不读碟及本 CD 机故障，或影响激光头的使用寿命。

基本功能操作介绍 (适用 CD903/CD903TF)

说明：此介绍以 CD903 产品图为例

1. 开机/关机

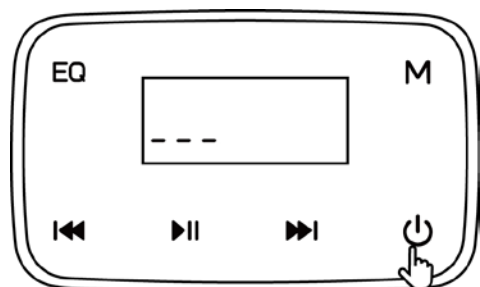

▶ 长按  3 秒以上开机

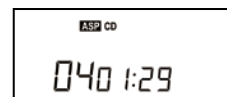

▶ 长按  3 秒以上关机



2. 暂停/播放



▶ 短按  暂停/播放

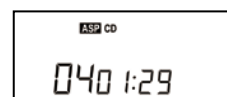

3. 上一曲/快退



▶ 短按  一次跳至当前曲目的开头



▶ 短按  两次跳至上一曲



▶ 长按  当前歌曲快退

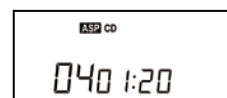

4. 下一曲/快进



▶ 短按  跳至下一曲



▶ 长按  当前歌曲快进

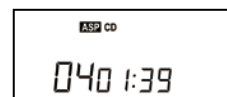

5. 播放模式

➤ CD903 : 短按 **M** 切换播放模式



➤ CD903TF : 短按 **M** 切换播放模式

↻1	单曲循环
↻ALL	全部循环
↻DIR	MP3 碟曲目录循环
INTRO	浏览播放
SHUF	任意顺序播放

6. EQ 音效模式

➤ CD903 : 短按 **EQ** 切换 EQ 音效模式



➤ CD903TF : 短按 **EQ** 切换 EQ 音效模式

BBS	重低音
POP	流行
JAZZ	爵士
ROCK	摇滚
CLASSIC	古典

7. MP3 碟目录选择



➤ CD903 : 双击 **EQ** 选择 MP3 碟曲目录

➤ CD903TF : 双击 **EQ** 选择 MP3 碟曲目录



8. RESET 复位

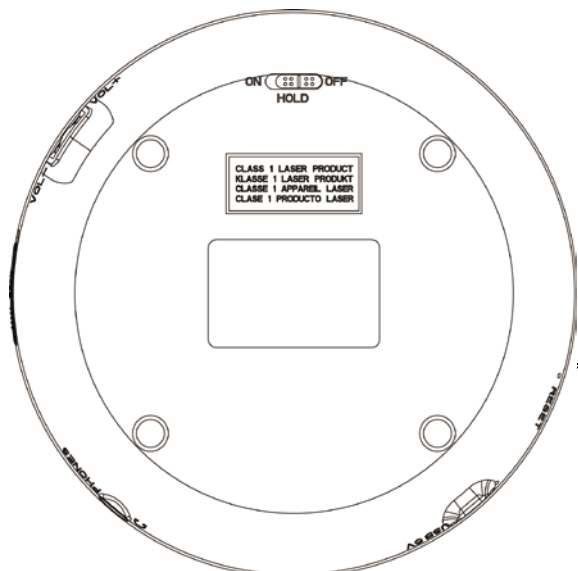

1) 如出现无法正常操作等情况,用细针按下 RESET 孔 复位键关机;

2) 重启: 长按 **POWER** 重新开机



○ RESET

蓝牙使用介绍 (适用 CD903TF)

- 🎧 连蓝牙前请先打开需要连接的蓝牙设备，并关闭其他无需连接的设备，避免造成干扰；
- 🎧 因蓝牙协议兼容性存在差异，可能部分蓝牙设备无法配对本 CD 机，此时可选择产品配件中的音频线连接使用，汽车连不上时，可选择使用 FM 发射进行连接；
- 🎧 连接蓝牙设备时，请拔掉耳机，蓝牙与耳机不能同时音频输出；
- 🎧 蓝牙功能和 FM 发射不能同时使用。

1. 蓝牙音响/耳机连接：





- 1) 播放状态下，长按  打开蓝牙进行连接；
- 2) 蓝牙图标  闪烁，进入蓝牙搜索状态；
- 3) 打开蓝牙音响或蓝牙耳机，使其进入蓝牙配对模式；
- 4) 连接成功后，蓝牙图标  停止闪烁，连接过程可能持续 20s~60s。



2. 车载蓝牙连接：





- 1) 播放状态下，长按  打开蓝牙进行连接；
- 2) 蓝牙图标  闪烁，进入蓝牙搜索状态；
- 3) 打开车载的蓝牙，搜索蓝牙名称“HOTT-CD”进行配对连接，部分车载蓝牙配对时需要输入 PN 码（默认为 000000）；
- 4) 连接成功后，蓝牙图标  停止闪烁。



3. 退出蓝牙模式：



- 蓝牙连接状态下，长按  直到蓝牙图标  消失，蓝牙连接已断开。

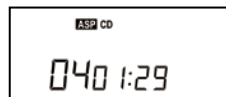

FM 发射使用介绍 (适用 CD903TF)

- 🎧 本 CD 机 FM 发射传输方式仅适用于带车载 FM 调频功能的汽车 ；
- 🎧 本 CD 机支持 5 个固定频点 : F87:5、F88:1、F89:1、F90:5、F95:5 ；
- 🎧 FM 发射与蓝牙连接不能同时使用。

1. FM 发射与车载 FM 接收连接 :



1) 播放状态下, 长按 $\overset{EQ}{FM}$ 打开 FM 发射功能 ;

2) 长按 $\blacktriangleright\parallel$ 键可切换发射频点 :

F87:5、F88:1、F89:1、F90:5、F95:5 ;



3) 将车载 FM 设备的接收频点调节和 CD 机发射频点一致 , 即可实现连接 ;

例如 本 CD 机与车载 FM 设备频点同时调节为 F90:5MHz , 车载 FM 设备可接收 CD 机中的歌曲。

两边频点调为一致, FM接收端可播放CD机歌曲

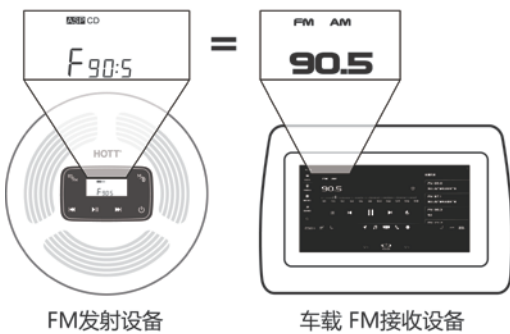

4) 短按 $\blacktriangleright\parallel$ 暂停/播放, 短按一次 $\blacktriangleleft\blacktriangleleft$ 可跳至当前曲目的开头, 短按 $\blacktriangleleft\blacktriangleleft$ 两次跳至上一曲, 短按一次 $\blacktriangleright\blacktriangleright$ 可跳至下一曲 (仅支持本 CD 机切换上下曲, 暂停等, 接收设备上无法切换上下曲, 暂停) 。



2.退出 FM 发射模式 :



➤ FM 发射状态下, 长按 $\overset{EQ}{FM}$ 返回至歌曲播放界面, FM 连接已断开。



充电说明

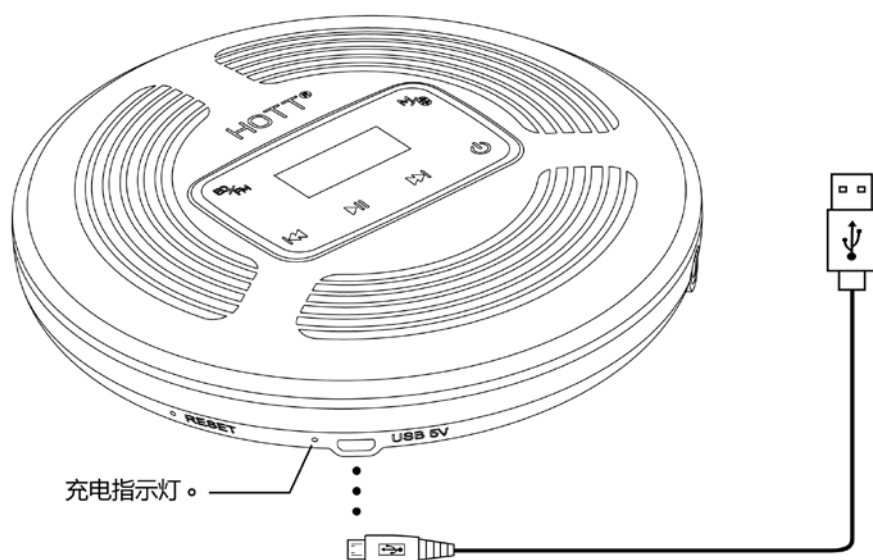

※ 重要提示：

本产品的电源适配器类型为电源电压 USB 5V1A 输出。如使用高于 9V 以上的适配器给本机充电，会烧坏本机内部的芯片，致使本机无法正常使用。

1. 当屏幕显示低电  标志时，请尽快为本 CD 机充电；
2. 建议使用 5V 1A 充电适配器，加配送的 USB 线为本 CD 机充电。

充电时，指示灯显示红灯常亮

充满电（约 3-4 小时）时，指示灯显示蓝灯常亮

规格参数

电源输入	USB 5V-1A
支持碟片格式	CD 原版碟, MP3 碟, CD-R, CD-RW
支持音乐格式	CD-DA, MP3, WMA
锂电池	3.7V 1800mAh
充电时长	3-4 小时
播放时长	> 10 小时
蓝牙发射距离	10 米内（适用 CD903TF 机型）
整机尺寸	φ142X28mm

常见问题分析

异常	可能原因分析	解决对策
无法开机	检查HOLD键是否处于ON位置锁定状态	将HOLD键推至OFF位置解锁
	电池电量低而无法开机	使用配送的USB线进行充电 (适配器输出为5V1A)
无法读碟	检查碟片是否有严重刮伤、划痕、裂纹、指纹和污垢等	请更换较新或干净的碟片
	检查碟片格式是否为本CD机所支持的格式	请更换本CD机支持的格式
无声音	耳机未正确插入耳机接口	请重新插入耳机或更换耳机
	检查本CD机音量是否调至最低	通过音量键VOL+调高音量
无法充电	USB接口或USB线接口不良	更换USB线
无法连接蓝牙设备	匹配中的设备没有同时进入蓝牙配对模式	本CD机与所匹配的设备需同时进入蓝牙匹配状态
	所连接设备距离超出了蓝牙有效连接距离	缩短距离，重新连接
FM无法使用或有杂音	检查本CD机FM发射与接收设备是否设置为同一频点	设置为同一频点
	周围有其他干扰物	尝试调换方位
按键无作用	检查HOLD键是否处于ON位置锁定状态	将HOLD键推至OFF位置解锁
播放时停止或自动关机	查音乐播放模式是否为⏮️⏪️ALL全部循环播放	若未设定，本CD机播放完歌曲后即会停止或自动关机
播放歌曲时有跳过现象	本CD机的播放模式调为为INTRO浏览播放	需重新把播放模式设置为⏮️⏪️ALL全部循环播放
	检查碟片是否不干净或有划痕等	更换碟片
无法关机	关机需长按⏻3秒以上。如正常操作无法关机，可能出现死机现象	按下复位键(RESET)关机，再重新开机即可
显示 HOLD	表示CD机触摸按键已被锁定	将 HOLD 键推至 OFF 位置即可解锁，解锁后可正常操作
显示 Error	表示该设备死机或读碟卡死	按下复位键(RESET)关机，再重新开机即可
显示 OPEN	表示上盖未关紧	重新关紧上盖
显示 UP	当屏幕显示UP标志时，操作无作用	按下复位键(RESET)关机，再重新开机即可

显示 dISC	表示不读碟或没碟	重新放入碟片
显示 	表示该设备的电量即将耗尽	请及时使用充电适配器充电

安全注意事项

为了您能安全并正确地使用本 CD 机，请认真阅读并遵守以下注意事项：

- ※ 切勿严重撞击主机；
- ※ 请不要靠近强磁场、电场；
- ※ 切勿将电池加热或丢入火中；
- ※ 切勿音量过大，以免损伤您的听力；
- ※ 避免本CD机接触湿气、雨水、沙、各种热源，以及苯、稀释剂等化学物品；
- ※ 清洁时请使用微湿的软布清洁本CD机，切勿使用酒精，苯溶剂等化学物品清洁；
- ※ 骑车、驾驶汽车及摩托车时，请勿操作本CD机及耳机，以免造成危险；
- ※ 切勿自行拆卸、修理和改造本 CD 机。因自行违规操作而导致本 CD 机损坏的，后果将由用户自行承担；
- ※ 废弃包装、电池和旧电子等产品，请分类妥善处理。

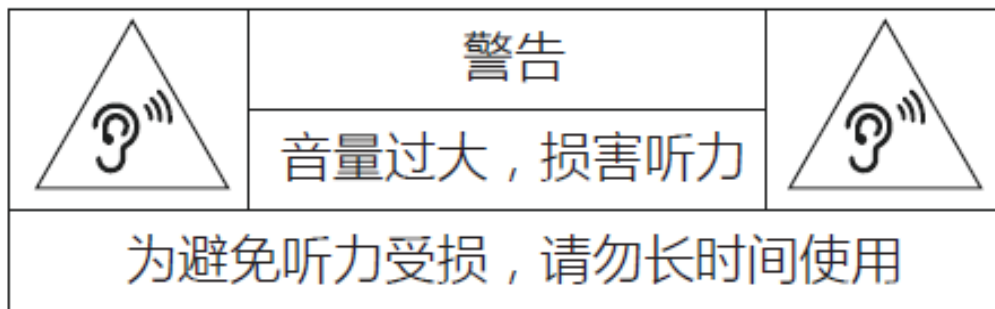

—— 保 修 卡 ——

名称：_____ 型号：_____ 日期：_____

销售单位：_____

姓名：_____ 电话：_____

地址及邮编：_____

(以上信息由使用者填写)

故障描述 1：_____

处理方案 1：_____

故障描述 2：_____

处理方案 2：_____

(以上信息由检修人员填写)

HOTT®
Since 1999

Benutzerhandbuch für den Tragbaren CD-Player Modell: CD903TF/CD903



Sehr geehrte Kunden,

Vielen Dank, dass Sie sich für den tragbaren CD-Player von HOTT entschieden haben. Bitte lesen Sie die Gebrauchsanweisung für dieses Produkt sorgfältig durch und bewahren Sie dieses Handbuch ordnungsgemäß auf, um eine bessere Erfahrung zu erzielen. Wir wünschen Ihnen eine glückliche Verwendung.

CD903 Produktbild

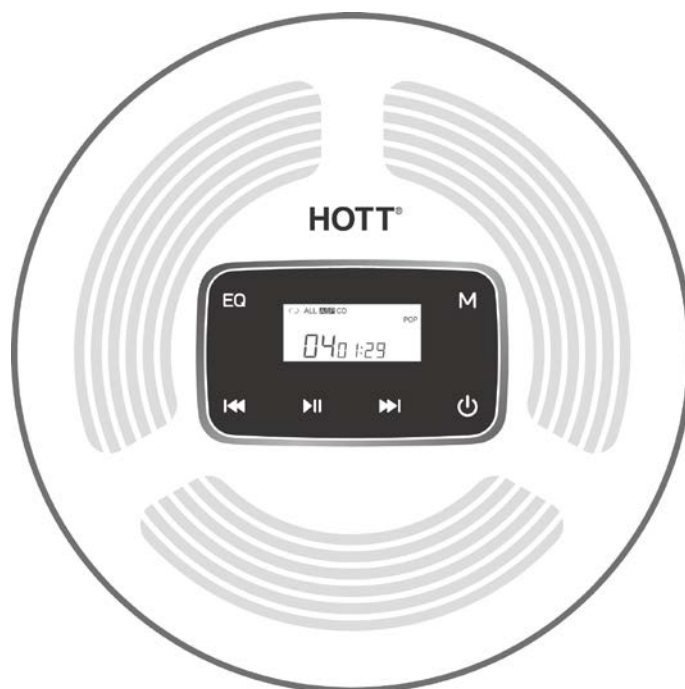

CD903TF Produktbild

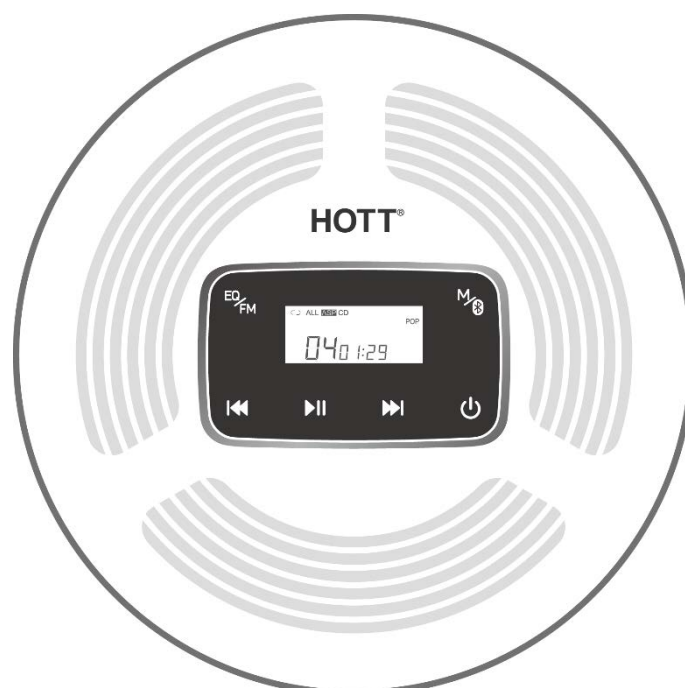

- ※ Dieses Handbuch ist das Benutzerhandbuch für CD903 und CD903TF. Mit Ausnahme des CD903 ohne FM-Senderfunktion und Bluetooth-Funktion sind andere Grundfunktionen identisch;
- ※ Bitte beziehen Sie sich auf das tatsächliche Produkt (einschließlich, aber nicht beschränkt auf Farbe, Größe, Bildschirmanzeige usw.)

Produktliste:

CD-Player * 1, Handbuch * 1, USB-Kabel * 1, Audiokabel * 1, Kopfhörer * 1

Touch-Taste Bild

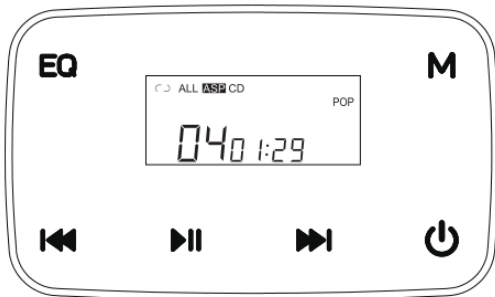

CD903



CD903TF

Startschritte

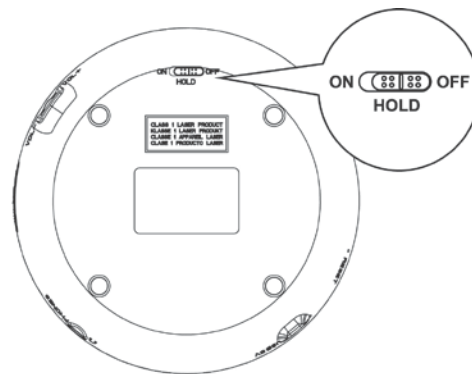
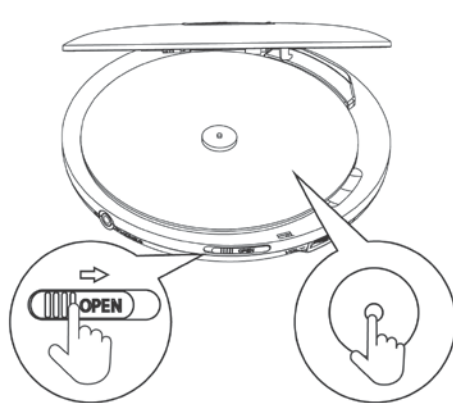

- ① die Abdeckung öffnen ② Disc einlegen ③ OFF Entriegeln: Lege HOLD auf OFF

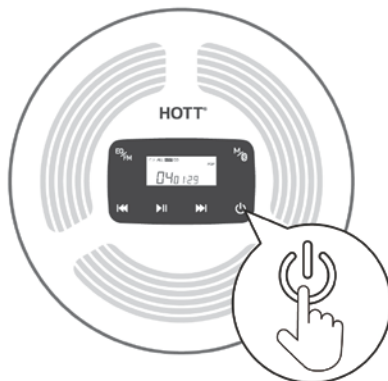

- ④ Halten drei Sekunden lang gedrückt zum Einschalten.

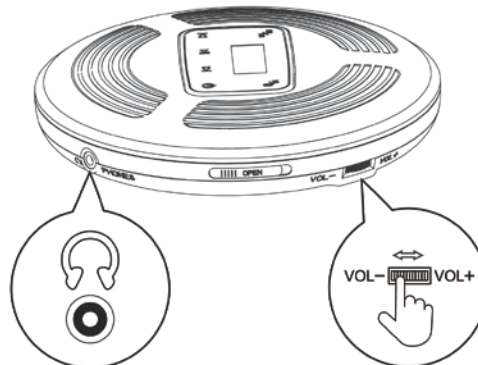

- ⑤ den kopfhörer anschließen ⑥ die Lautstärke einstellen

※ Tipps:

※ Wenn HOLD auf ON steht, kann keine der Funktionstasten normal bedient werden, und wenn HOLD auf OFF steht, kann sie normal verwendet werden.

※ Im eingeschalteten Zustand erlischt nach 30 Sekunden ohne Bedienung der Touch-Tasten automatisch die Hintergrundbeleuchtung des Bildschirms. Drücken Sie eine beliebige Touch-Taste, um die Hintergrundbeleuchtung zu aktivieren;

※ Verwenden Sie keine Discs mit starken Kratzern, Fingerabdrücken und Schmutz auf der Signaloberfläche, die dazu führen können, dass die Disc nicht gelesen wird und der CD-Player nicht richtig funktioniert oder die Lebensdauer des Laserkopfs beeinträchtigt.

Einführung in die Grundfunktion (für CD903 / CD903TF)

Hinweis: In dieser Einführung wird das Produktbild des CD903 als Beispiel verwendet.

1. Ein- / Ausschalten

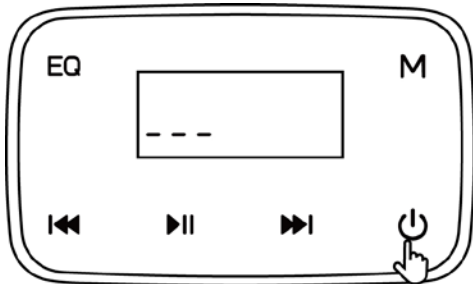

➤ Drücken  länger als 3 Sekunden zum Einschalten



➤ Drücken  länger als 3 Sekunden zum Ausschalten

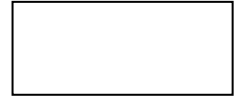

2. Pause / Wiedergabe



➤ Kurz drücken  um den Pausen- / Wiedergabezustand zu wechseln.

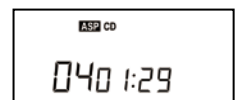

3. Zurück / Zurückspulen

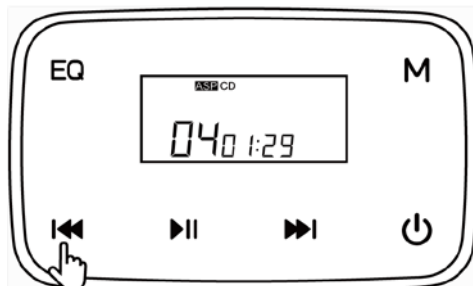

➤ Drücken Sie  einmal kurz, um zum Anfang des aktuellen Titels zu springen



➤ Drücken Sie  zweimal kurz, um zum vorherigen Titel zu springen



➤ Drücken Sie  lange, um das aktuelle Lied zurückzuspulen

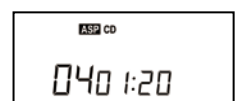

4. Nächstes Titel / Vorspulen



➤ Drücken Sie  kurz, um zum nächsten Titel zu springen



➤ Drücken Sie  lange, um das aktuelle Lied schnell vorzuspulen

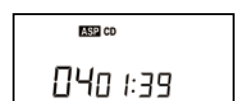

5. Wiedergabemodus



- CD903: Drücken Sie **M** kurz, um den Wiedergabemodus zu wechseln
- CD903TF: Drücken Sie **M** kurz, um den Wiedergabemodus zu wechseln

↻1	Einzelschleifen abspielen
↻ALL	Schleifenwiedergabe
↻DIR	MP3-Disc-Titellistenschleife
INTRO	Durchsuchen Wiedergabe
SHUF	Wiedergabe in beliebiger Reihenfolge

6. EQ-Soundeffektmodus

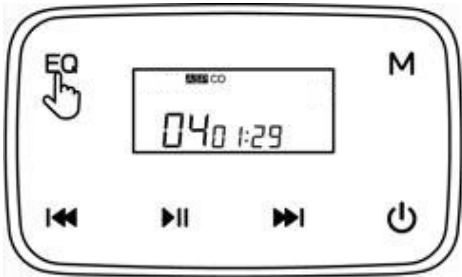

- CD903: Drücken Sie **EQ** kurz um EQ-Soundeffektmodus zu wechseln
- CD903TF: Drücken Sie **EQ**/**FM** kurz um EQ-Soundeffektmodus zu wechseln

BBS	Subwoofer
POP	POP
JAZZ	JAZZ
ROCK	ROCK
CLASSIC	CLASSIC

7. Auswahl des MP3-Disc-Verzeichnisses





- CD903: Doppelklicken Sie auf **EQ**, um das MP3-Disc-Verzeichnis auszuwählen
- CD903TF: Doppelklicken Sie auf **EQ**/**FM**, um das MP3-Disc-Verzeichnis auszuwählen

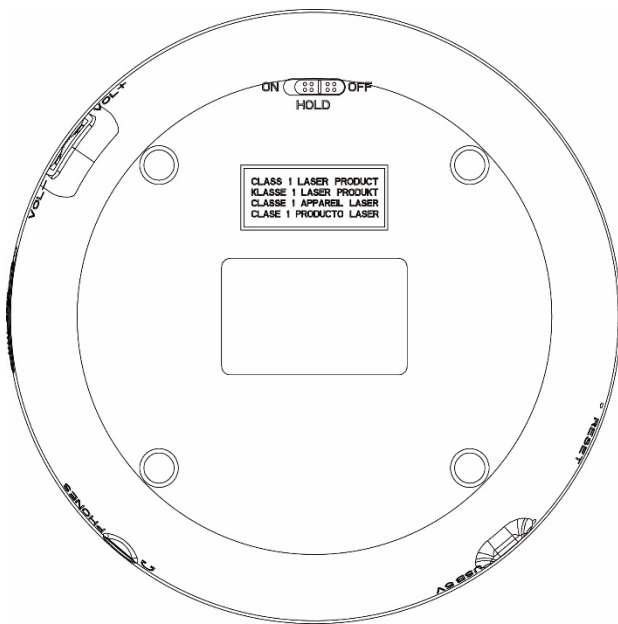

Titelverzeichnis

8. RESET zurücksetzen



- 1) Wenn es nicht normal funktioniert, drücken Sie mit einer feinen Nadel die RESET-Taste, um das System auszuschalten;
- 2) Neustart: drücken  lange zum Neustart.

 **RESET**

Einführung in die Verwendung von Bluetooth

(für CD903TF)

- ☞ Bevor Sie eine Verbindung zu Bluetooth herstellen, schalten Sie bitte das Bluetooth-Gerät ein, das verbunden werden muss, und andere Geräte aus, die nicht verbunden werden müssen, um Störungen zu vermeiden;
- ☞ Aufgrund der unterschiedlichen Kompatibilität mit dem Bluetooth-Protokoll können einige Bluetooth-Geräte möglicherweise nicht mit diesem CD-Player gekoppelt werden. Zu diesem Zeitpunkt können Sie das Audiokabel im Produktzubehör zum Anschließen und Verwenden auswählen. Wenn das Auto nicht angeschlossen ist, können Sie den FM-Sender zum Anschließen verwenden;
- ☞ Ziehen Sie beim Anschließen eines Bluetooth-Geräts den Kopfhörer aus. Bluetooth und Kopfhörer können nicht gleichzeitig Audio ausgeben;
- ☞ Die Bluetooth-Funktion und die FM-Senderfunktion können nicht gleichzeitig verwendet werden.

1. Bluetooth Audio / Kopfhörer Verbindung:



1) Drücken Sie M lange im Wiedergabestatus, um den Bluetooth-Matching-Modus aufzurufen;

2) Wenn das Bluetooth-Symbol BT blinkt, wechselt der CD-Player in den Bluetooth-Suchstatus;



3) Schalten Sie den Bluetooth-Lautsprecher oder den Bluetooth-Kopfhörer ein, um den Bluetooth-Pairing-Modus aufzurufen;

4) Nach erfolgreicher Verbindung hört das Bluetooth-Symbol BT auf zu blinken;

Der Verbindungsvorgang kann zwischen 20 und 60 Sekunden dauern.



2. Auto Bluetooth Verbindung:



1) Drücken Sie M lange im Wiedergabestatus, um den Bluetooth-Matching-Modus aufzurufen;

2) Wenn das Bluetooth-Symbol BT blinkt, wechselt der CD-Player in den Bluetooth-Suchstatus;



3) Schalten Sie das Bluetooth des Autos ein, suchen Sie nach dem Bluetooth-Namen "HOTT-CD" für die Pairing-Verbindung. Einige Bluetooth-Paare des Autos müssen den PN-Code eingeben (Standard ist 000000);

4) Nach erfolgreicher Verbindung hört das Bluetooth-Symbol BT auf zu blinken;

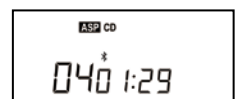

3. Verlassen Sie den Bluetooth-Modus:

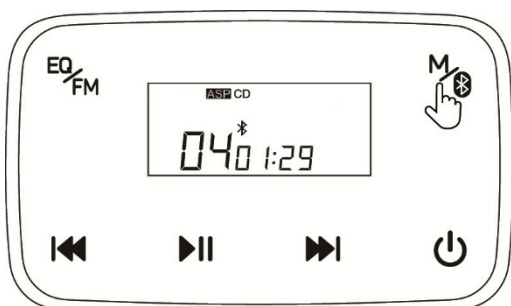

➤ Drücken Sie M im Bluetooth-Verbindungsstatus lange, bis das Bluetooth-Symbol BT verschwindet, Die Bluetooth-Verbindung ist getrennt.

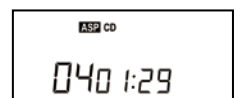

Einführung in die Verwendung von FM-Senderfunktionen

(für CD903TF)

- Der FM-Sendermodus dieses CD-Players ist nur für Fahrzeuge mit integrierter FM-Funktion geeignet;
- Dieser CD-Player unterstützt 5 feste Frequenzbänder: F87:5, F88:1, F89:1, F90:5, F95:5;
- FM-Sender und Bluetooth-Verbindung können nicht gleichzeitig verwendet werden.

1. Anschluss von FM-Sender und Auto-FM-Empfänger:



1) Drücken Sie $\overset{\text{EQ}}{\text{FM}}$ im Wiedergabezustand lange, um die FM-Senderfunktion einzuschalten;

2) Drücken $\blacktriangleright\parallel$ lange, um den Funkfrequenzband zu wechseln:

F87:5, F88:1, F89:1, F90:5, F95:5;

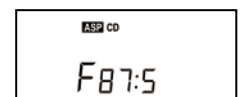

3) Stellen Sie den Empfangsfrequenzband des fahrzeugmontierten FM-Geräts auf den

Sendefrequenzband des CD-Players ein, um eine Verbindung herzustellen;

Zum Beispiel: Die Frequenz des CD-Players und des Auto-FM-Geräts wird gleichzeitig auf F90: 5MHz eingestellt. Das Auto-FM-Gerät kann die Titel im CD-Player empfangen.

Nachdem die Frequenzbänder auf beiden Seiten gleich eingestellt werden, der FM-Empfänger kann CD-Player Songs abspielen.

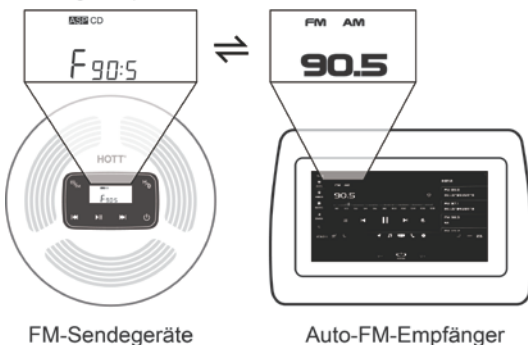

4) Drücken Sie $\blacktriangleright\parallel$ kurz, um anzuhalten / abzuspielen, drücken Sie $\blacktriangleleft\blacktriangleleft$ einmal kurz, um zum Anfang des aktuellen Titels zu springen, drücken Sie $\blacktriangleleft\blacktriangleleft$ zweimal zweimal, um zum vorherigen Titel zu springen, und drücken Sie $\blacktriangleright\parallel$ einmal kurz, um zum nächsten Titel zu springen (nur Unterstützung für diesen CD-Player zum Umschalten zwischen oberen und unteren Titeln, Pause usw. Kann nicht zwischen oberen und unteren Songs wechseln und pausieren auf dem Empfangsgerät.)

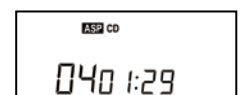

2. Verlassen Sie den FM-Sendermodus:



➤ Drücken Sie  im FM-Sendezustand lange, um zur Song-Wiedergabeschnittstelle zurückzukehren, FM-Verbindung ist getrennt.

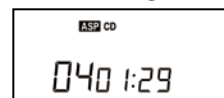

Anweisungen zum Laden

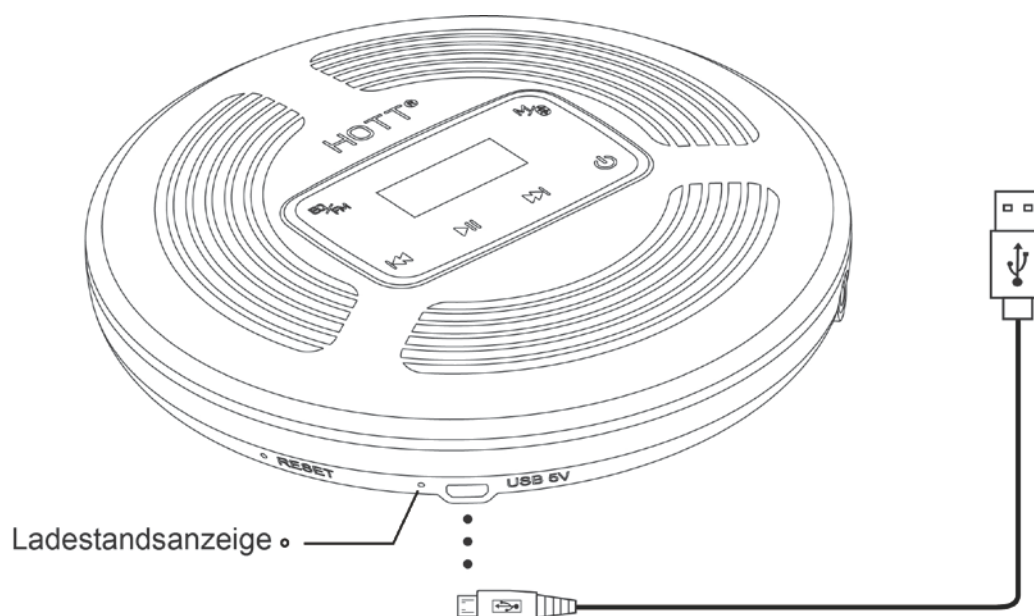

※Wichtige Hinweise:

Der Netzteil-Typ dieses Produkts ist der USB 5V1A-Ausgang der Versorgungsspannung. Wenn Sie zum Aufladen des Geräts einen Adapter mit mehr als 9 V verwenden, ist der interne Chip des Geräts durchgebrannt und das Gerät kann nicht normal verwendet werden.

1. Wenn das Zeichen  für niedrigen Batteriestand auf dem Bildschirm angezeigt wird, laden Sie den CD-Player so bald wie möglich auf.

2. Es wird empfohlen, zum Laden des CD-Players einen 5V 1A-Ladeadapter und das mitgelieferte USB-Kabel zu verwenden.

Während des Ladevorgangs zeigt die Anzeigelampe ein konstantes rotes Licht an.

Wenn sie vollständig aufgeladen ist (ca. 3-4 Stunden), zeigt die Anzeigelampe ein konstantes blaues Licht an.



Spezifikationen:

Stromeingang	USB 5V-1A
Unterstütztes Disc-Format	CD-Original-Disc, MP3-Disc, CD-R, CD-RW
Unterstützt Musikformat	CD-DA,MP3,WMA
Lithiumbatterie	3.7V 1800mAh
Ladezeit	3-4 Stunden
Spielzeit	> 10Stunden
Bluetooth-Übertragungsentfernung	10 Meter (gilt für das Modell CD903TF)
Maschinengröße	φ142X28mm

Analyse von häufigen Problemen

Störungen	Mögliche Ursachenanalyse	Lösungen
Boot kann nicht gestartet werden	Überprüfen Sie, ob sich die untere HOLD-Taste in der Position ON befindet	drücken Sie zum Entriegeln die Taste HOLD in die Position OFF
	Der CD-Player kann wegen schwacher Batterie nicht eingeschaltet werden	das mitgelieferte USB-Kabel zum Laden verwenden (der Adapterausgang ist 5V1A)
Die Disc kann nicht gelesen werden	Überprüfen Sie die Disc auf ernsthafte Kratzer, Kratzer, Risse, Fingerabdrücke und Schmutz	ersetzen Sie sie bitte durch eine neuere oder saubere CD
	Überprüfen Sie, ob das Disc-Format von diesem Gerät unterstützt wird	Bitte ändern Sie das von diesem CD-Player unterstützte Format
Kein Ton	Der Kopfhörer wurde nicht richtig in die Kopfhörer-Buchse eingesetzt	Bitte setzen Sie den Kopfhörer wieder ein oder ersetzen Sie den Kopfhörer
	Überprüfen Sie, ob die Lautstärke des CD-Players auf die niedrigste Stufe eingestellt ist	verwenden Sie bitte die VOL-Taste, um die Lautstärke zu erhöhen



Kann nicht aufgeladen werden	Die USB-Schnittstelle oder das USB-Kabel sind in schlechtem Kontakt	Ersetzen Sie andere USB-Kabel.
Es kann keine Verbindung zum Bluetooth-Gerät hergestellt werden	Die passenden Geräte wechseln nicht gleichzeitig in den Bluetooth-Pairing-Modus	Der CD-Player und das übereinstimmende Gerät müssen gleichzeitig in den Bluetooth-Übereinstimmungsstatus wechseln
	Die Gerätedistanz die effektive Bluetooth-Verbindungsentfernung überschreitet	Verkürzen Sie den Abstand, schließen Sie ihn wieder an
FM kann nicht verwendet werden oder es gibt Rauschen	Das Gerät und das Empfangsgerät wurden auf dasselbe Frequenzband eingestellt	Auf die gleiche Frequenzband einstellen
	Andere Ablenker sind in der Nähe.	Versuchen Sie, die Richtung zu ändern
Die Taste funktioniert nicht	Überprüfen Sie, ob sich die untere HOLD-Taste in der Position ON befindet	drücken Sie zum Entriegeln die Taste HOLD in die Position OFF
Stoppen oder fahren Sie während der Wiedergabe automatisch herunter	Überprüfen Sie, ob der Musikwiedergabemodus ALL Schleifenwiedergabe ist	Wenn es nicht auf ALL Schleifenwiedergabemodus eingestellt ist, stoppt das Gerät oder wird nach dem Abspielen des Songs automatisch heruntergefahren.
Beim Abspielen von Songs tritt ein Sprungphänomen auf	Überprüfen Sie, ob der Wiedergabemodus dieses Geräts INTRO Durchsuchen Wiedergabe ist	Stellen Sie einfach den Wiedergabemodus auf ALL und wiederholen Sie alle
	Überprüfen Sie, ob die Disc verschmutzt oder zerkratzt ist	Disc wechseln

<p>Kann nicht heruntergefahren werden</p>	<p>Zum Herunterfahren länger als 3 Sekunden  gedrückt halten. Wenn es während des normalen Betriebs nicht heruntergefahren werden kann, kann es abstürzen</p>	<p>Drücken Sie die Reset-Taste (RESET), um das Gerät auszuschalten, und starten Sie es neu</p>
<p>Wenn das Wort HOLD angezeigt wird</p>	<p>bedeutet dies, dass das Gerät gesperrt wurde</p>	<p>Drücken Sie den HOLD-Schalter des Sperrschlüssels auf der Rückseite des Geräts zum Entriegeln in die Position OFF. Nach dem Entriegeln kann die Maschine normal betrieben werden</p>
<p>Wenn das Wort Fehler angezeigt wird</p>	<p>bedeutet dies, dass das Gerät tot ist oder die Disc feststeckt</p>	<p>Drücken Sie zu diesem Zeitpunkt die Reset-Taste (RESET), um das System herunterzufahren und anschließend neu zu starten</p>
<p>Wenn das Wort OPEN angezeigt wird</p>	<p>bedeutet dies, dass die obere Abdeckung nicht fest geschlossen ist</p>	<p>Schließen Sie die obere Abdeckung wieder</p>
<p>Wenn das Wort "UP" angezeigt wird</p>	<p>Wenn auf dem Bildschirm das UP-Zeichen angezeigt wird, hat der Betrieb keine Auswirkung</p>	<p>drücken Sie die Reset-Taste (RESET), um das System herunterzufahren, und starten Sie es neu, um den Status wiederherzustellen</p>
<p>Wenn das Wort dISC angezeigt wird</p>	<p>bedeutet dies, dass die Disc nicht gelesen wird oder keine Disc vorhanden ist</p>	<p>Legen Sie die Disc wieder ein</p>
<p>Wenn das Symbol  angezeigt werden</p>	<p>bedeutet dies, dass die Stromversorgung des Geräts kurz vor dem Strom steht</p>	<p>Bitte verwenden Sie den Ladeadapter, um rechtzeitig aufzuladen</p>

Sicherheitsbemerkungen

Lesen Sie die folgenden Vorsichtsmaßnahmen sorgfältig durch, damit Sie dieses Gerät sicher und korrekt verwenden können:

- ※ Schlagen Sie den Hauptteil nicht schwer an;
- ※ Bitte halten Sie sich nicht in der Nähe eines starken Magnetfelds und eines elektrischen Feldes auf;
- ※ Erhitzen Sie den Akku nicht und werfen Sie ihn nicht ins Feuer
- ※ Stellen Sie die Lautstärke nicht zu laut ein, um Ihr Gehör nicht zu schädigen;
- ※ Vermeiden Sie den Kontakt dieses Geräts mit Feuchtigkeit, Regen, Sand, verschiedenen Wärmequellen und Chemikalien wie Benzol und Verdünnern
- ※ Verwenden Sie zum Reinigen ein leicht feuchtes, weiches Tuch, um das Gerät zu reinigen. Verwenden Sie zum Reinigen keinen Alkohol, Benzollösungsmittel und andere chemische Substanzen;
- ※ Wenn Sie Fahrrad fahren, Autos und Motorräder fahren, bedienen Sie dieses Gerät und diese Kopfhörer bitte nicht, um Gefahren zu vermeiden;
- ※ Zerlegen, reparieren oder modifizieren Sie dieses Gerät nicht selbst. Wenn das Gerät durch illegalen Betrieb beschädigt wird, trägt der Benutzer die Folgen;
- ※ Entsorgte Verpackungen, Batterien, alte Elektronik und andere Produkte, bitte sortieren und entsorgen Sie sie ordnungsgemäß.

	Warnung	
	Übermäßiges Volumen schädigt das Gehör	
Um Hörschäden zu vermeiden, verwenden Sie diesen CD-Player bitte nicht lange		

————— Garantiekarte —————

Produktname:_____	Model:_____	Datum:_____
Verkaufsorganisation:_____		
Name:_____	Telefonnummer:_____	
Adresse und Postleitzahl:_____		

(Die obigen Informationen werden vom Benutzer ausgefüllt.)		

Funktionsstörung Beschreibung1:_____

Lösung 1:_____

Funktionsstörung Beschreibung 2:_____

Lösung 2:_____

(Die obigen Informationen werden vom Wartungspersonal ausgefüllt.)

HOTT[®]
Since 1999

CD プレーヤー取扱説明書

モデル : CD903/CD903TF



尊敬するお客様へ：

HOTT 製品をお買い上げいただき、誠にありがとうございます。ご使用になる前にこのマニュアルをよくお読みください。また、お読みになったあとは、いつでも見られるところに大切に保管してください。末永くご愛用くださいますよう、お願い申し上げます。

CD903 製品画像

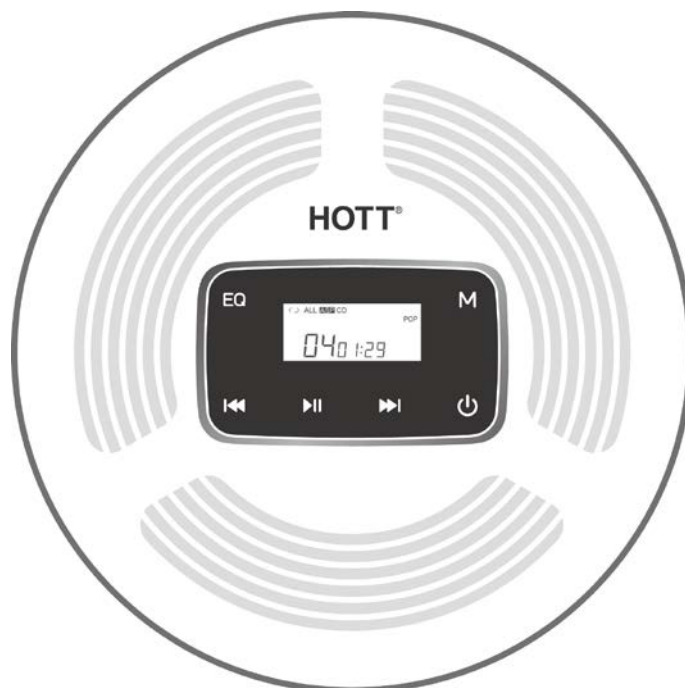

CD903TF 製品画像

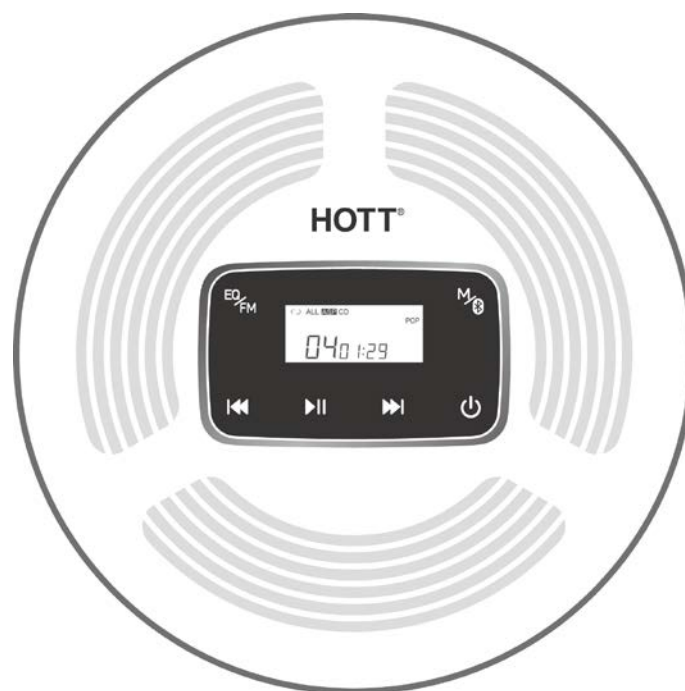

- ※ 本書は CD903 と CD903TF で使用できる共通マニュアルである。CD903 は FM 機能とブルー투스機能を搭載していません。それ以外、2機種はほぼ同じ機能を備えています；
- ※ 掲載内容（カラー、サイズ、ディスプレイのみ限らず）は実際ものとは異なる場合があります。

パッキングリスト：

CD プレーヤー*1、マニュアル*1、USB ケーブル*1、オーディオケーブル*1、ステレオヘッド*1

タッチボタン



CD903



CD903TF

起動手順

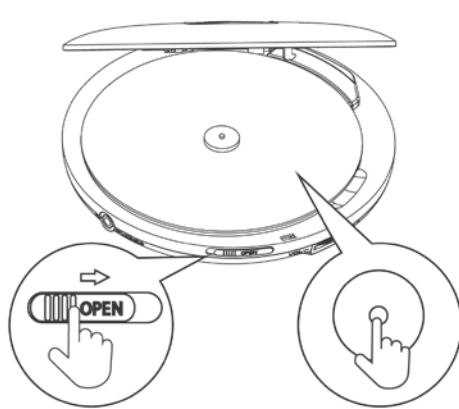

①ディスク蓋を開ける

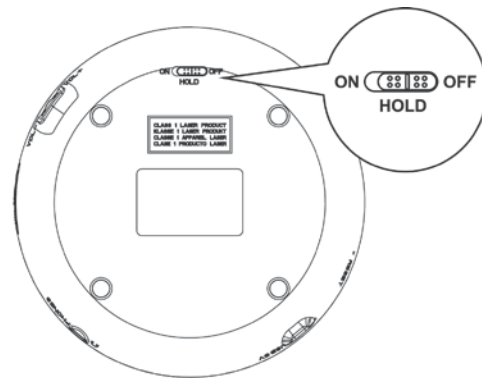

②ディスクを入れる

③ロックを解除する

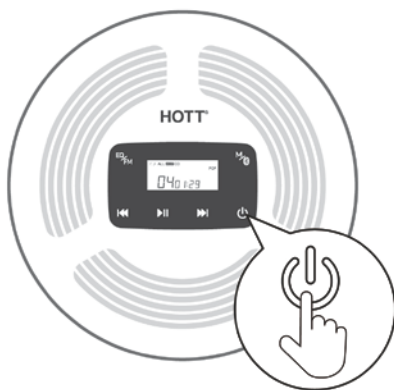

④3秒を長押し電源を入れる

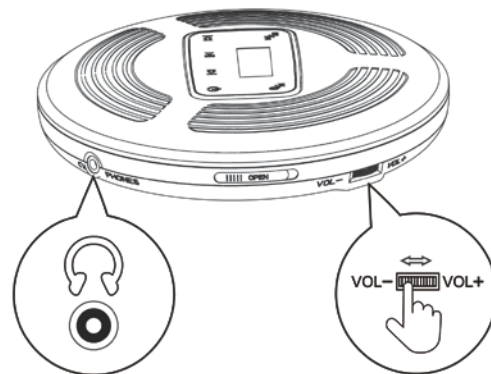

⑤ステレオヘッドを挿入する

⑥音量を調整する

※ 暖かいヒント：

- ※ 「HOLD」がオンの状態ではいずれかのボタンを押すと反応しません。「HOLD」がオフになった時、正常に使用できます；
- ※ 電源オン状態で30秒動作しないと、画面のバックライトが自動的に消灯します。タッチボタンのいずれかをクリックすると、バックライトを点灯させます；
- ※ ディスクの信号面に深刻な傷、指紋、汚れがあると、ディスクが読み取らなく、機器の故障やレーザーヘッドの寿命が短くなる原因になります。

ボタンの働き (CD903/CD903TF)

注：ここでは CD903 を例として説明します。

1. 電源オン/電源オフ

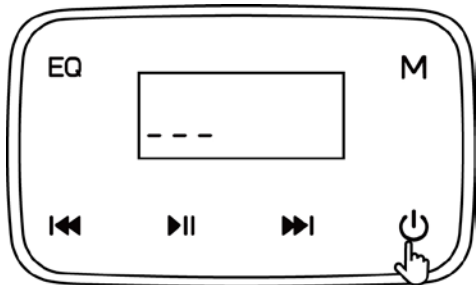

➤  を 3 秒以上長押しすることで電源を入れます。

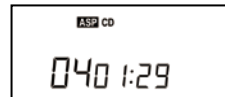

➤  を 3 秒以上長押しすることでシャットダウンします。

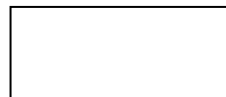

2. 一時停止/再生

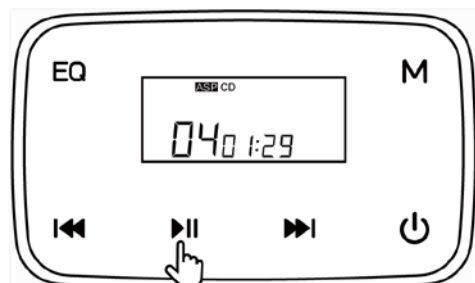

➤  を短押しすることで一時停止/再生します。



3. 前へ/巻き戻し



➤  を 1 回短く押すことで現在の曲が再開します。

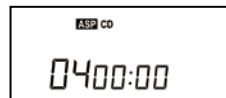

➤  を 2 回短く押すことで前の曲にスキップします。



➤  を長押しすることで巻き戻します。

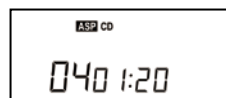

4. 次へ/早送り



➤  を短押しすることで次の曲へスキップします。



➤  を長押しすることで早送りします。

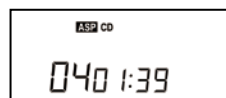

5. 再生モード



- CD903 : **M**を短押すことで再生モードを切り替えます。
- CD903TF : **M**/**FM** を短押すことで再生モードを切り替えます。

1	1 曲リピート再生
ALL	ALL 全曲を繰り返し再生
DIR	MP3 のディレクトリを再生
INTRO	イントロスキャン再生
SHUF	ランダム再生

6. EQ オーディオモード



- CD903 : **EQ**を短押すことで効果音を切り替えます。
- CD903TF : **EQ**/**FM** を短押すことで効果音を切り替えます。

BBS	サブウーファー
POP	ポップ
JAZZ	ジャズ
ROCK	ロック
CLASSIC	クラシック

7. MP3 ディスクのディレクトリ再生



- CD903 : **EQ**を2回押すことでMP3の曲目の選択による再生ができます。
- CD903TF : **EQ**/**FM**を2回押すことでMP3の曲目の選択による再生ができます。



MP3ディスクのディレクトリ

8. RESET リセット

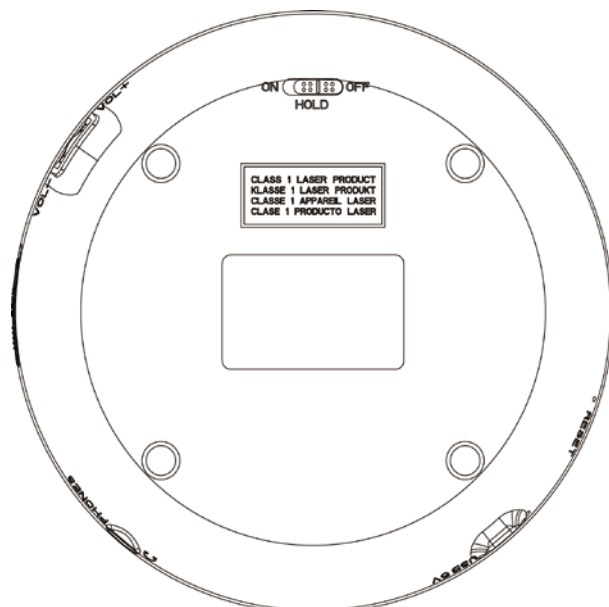

- 1) 機器が正常に作動できない場合、RESET ボタンをピンで押すことでシャットダウンします。
- 2) 再起動 : **POWER** を長押すことで再起動します。

○ RESET

ブルートゥース機能の紹介 (CD903TF のみ対象)

- Bluetooth 接続する前に、接続したいデバイスをペアリングモードにしてください。干渉をしないようには、他のデバイスは「Bluetooth」をオフにしたほうがいいです；
- Bluetooth バージョンの互換性に違いがありますから、一部の Bluetooth デバイスは本機器とペアリングすることができません。その時、付属のオーディオラインで Bluetooth デバイスを接続して利用してください。自動車の場合、FM 接続で車載スピーカーを利用してください；
- Bluetooth デバイスとイヤホンから同時に音を流れることができませんから、Bluetooth デバイスを接続したいとき、イヤホンを抜いてください；
- Bluetooth と FM 機能は同時に使用できません。

1. Bluetooth スピーカー/イヤホン：

1) 再生中で、 を長押しすることで **Bluetooth** をオンにします。

2)  アイコンが点滅している中、**Bluetooth** デバイスを検索しています。

3) Bluetooth スピーカーあるいは Bluetooth イヤホンをオンにしてペアリングモードに入ります。

4) 接続が成功した後、 アイコンの点滅が止まります。接続に成功するまでにかかる時間が 20s~60s であります。

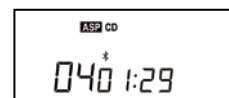

2. 車載ブルートゥースの接続方法：

1) 再生中で、 を長押しすることで **Bluetooth** をオンにします。

2)  アイコンが点滅している中、**Bluetooth** デバイス検索しています。

3) 車載 Bluetooth をオンにして、「HOTT-CD」デバイスを選択してください。一部の車は PN コード (デフォルトは 000000) の入力を求められます。

4) 接続が成功した後、 アイコンの点滅が止まります。

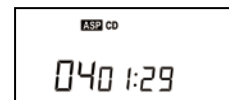
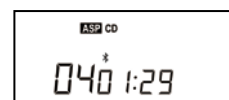

3. Bluetooth 接続の切り方：



▶ Bluetooth 接続状態で、Bluetooth アイコンが消えますまでに Bluetooth アイコンを長押しすることで、Bluetooth をオフにします。

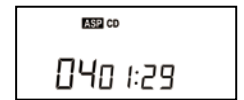

FM 機能の紹介 (CD903TF のみ対象)

- FM 接続は FM ラジオ受信機を搭載する車のみ使用できます；
- 本機器は 5 つの周波数を使用できます：F87:5、F88:1、F89:1、F90:5、F95:5；
- Bluetooth と FM 機能は同時に使用できません。

1. FM モードで車載 FM と接続する方法：

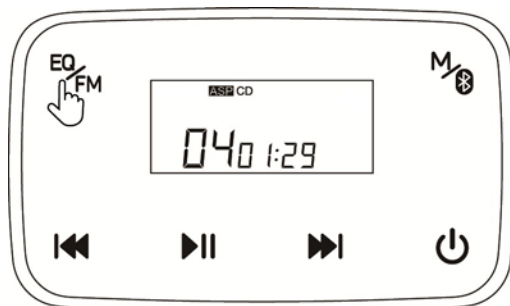

- 1)再生中で、EQ/FM を長押しすることで FM 機能をオンにします；
- 2) ▶|| を長押しすることで周波数を切り替えます；

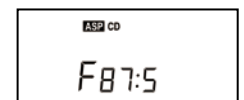

F87:5、F88:1、F89:1、F90:5、F95:5；

- 3)FM トランスミッターと車の FM ラジオの周波数を合わせることで接続します；

例えば：FM トランスミッターと車の FM ラジオの周波数を同時に F90:5MHz に調整し、CD プレーヤーから流れる音楽を車載 FM ラジオで聞こえます。

- 4) ▶|| を短押しすることで一時停止/再生します、||◀ を 1 回短く押すことで、現在の曲が再開します、||◀ を 2 回短く押すことで前の曲にスキップします、▶|| を短押しすることで次の曲へスキップします (前/次の曲へスキップ、一時停止は本機器のみ操作でき、受信するデバイスでは操作できません。)

同じ周波数を調整して、CDプレーヤーから流れる音楽を FM受信デバイスで聞こえます。

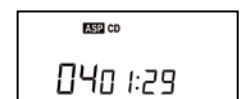
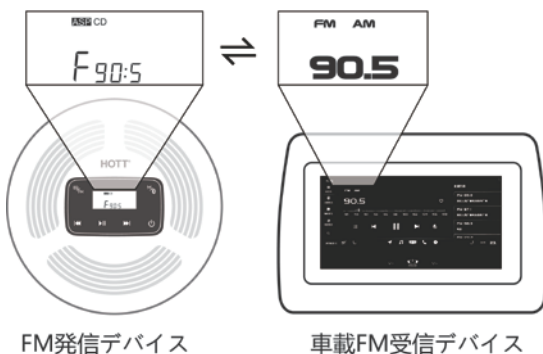

2. FM 接続の切り方：



▶ FM モードがオンにする状態、^{EQ}/_{FM} を長押しすることで音楽再生画面に戻し、FM モードをオフになります。

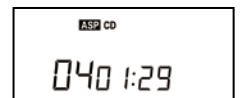

充電の説明

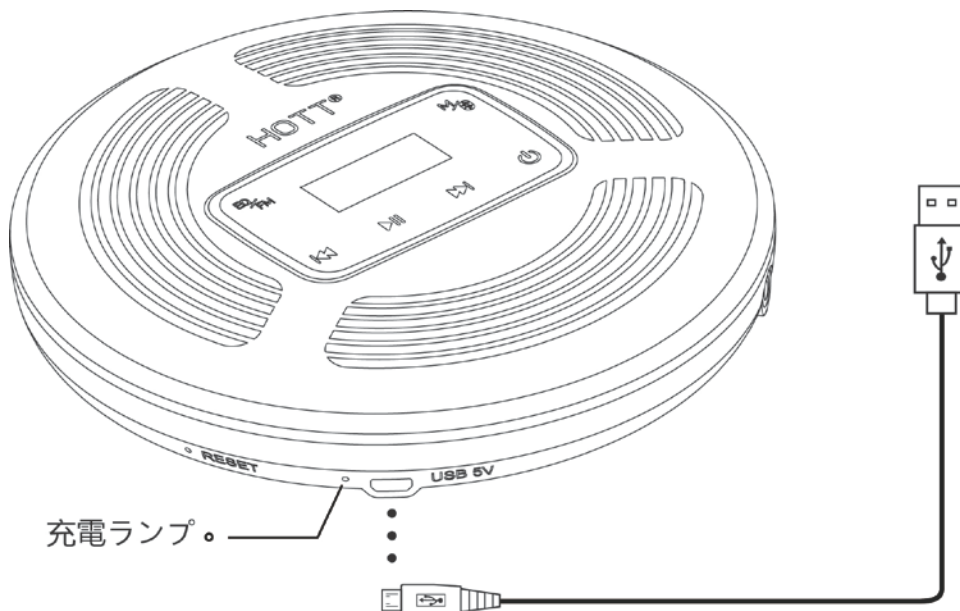

※ 重要なヒント：

電源アダプタタイプ：電源電圧 USB 5V1A 出力、9V を超えるアダプタを使用して本機を充電すると、機械の内部チップが焼損し、機械が正常に使用できなくなります。

1.画面にバッテリー残量が少ないことが表示される  マークが現れると、できるだけ早く CD プレーヤーを充電してください。

2. CD プレーヤーの充電には、5V1A 充電アダプターと付属の USB ケーブルを使用することを勧めします。

充電中、赤ランプが点灯します。





完全に充電されると（約 3～4 時間）、青ライトが点灯します。

規格パラメーター

電源入力	USB 5V-1A
ディスクフォーマット	CD オリジナルディスク、MP3 ディスク、CD-R、CD-RW
音楽フォーマット	CD-DA,MP3,WMA
リチウム電池	3.7V 1800mAh
充電時間	3-4 時間
再生時間	> 10 時間
Bluetooth 伝送距離	10 メートル以内 (CD903TF の場合)
マシンサイズ	φ142X28mm

故障かな？



症状	可能な原因	対処法
起動しない	HOLDボタンがON位置にロックされている	HOLDボタンをOFF位置に押し てロックを解除してください
	バッテリー残量が少なくなると起動できない	付属のUSBケーブルを使用して 充電してください。(5V1Aのア ダプターを利用してください)
ディスクを読み 込まない	ディスクに深刻な傷、引っかき傷、ひび、 指紋、汚れなどがある	新しいまたはきれいなディスク に交換してください
	ディスクフォーマットが対応されてい ない	再生できるディスクに交換して ください
音が出ない	イヤホンプラグは根元まで差し込んで いない	イヤホンを確実に挿して下さ い。またはイヤホンを交換して ください
	最小音量に調整されている	音量を大きくしてください
充電できない	USBケーブルは損傷や断線がある	USBケーブルを交換してくださ い
Bluetoothデバ イスを接続でき ない	デバイスはBluetoothモードに入っ ていない	本機器と接続したいBluetooth デバイスは同時にBluetoothモ ードに入ってください

	機器との距離が離れている	距離を短くして再接続してください
FMが使用できないあるいはノイズがある	本機器と受信デバイスは同じ周波数に調整されていない	同じ周波数に調整してください
	周囲に障害物がある	方向を変更してみてください
ボタンが働かない	HOLDボタンがON位置にロックされている	HOLDボタンをOFF位置に押し、ロックを解除してください
勝手に停止またはシャットダウンした	音楽再生モードは  ALL を設定していなければ、曲の再生後に停止または自動的にシャットダウンする	 ALL を設定してください
勝手にスキップした	再生モードがイントロブラウザ再生に調整されている	再生モードは  ALL を設定してください
	ディスクが汚れているまたは傷が付いている	きれいなディスクを交換してください
シャットダウンできない	 3秒以上長押ししてもシャットダウンできなければフリーズした可能性がある	(RESET) を押し、シャットダウンし、また再起動してください
HOLDと表示された	本機がロックされていることを表す	HOLD スイッチを OFF の位置にして、ロック解除後、正常に操作できます
Error と表示された	本機がクラッシュした、またディスクがスタックしていることを表す	リセットボタン (RESET) を押し、シャットダウンし、また再起動してください
OPEN と表示された	上カバーがしっかり閉まっていないことを表す	上カバーを再度閉めてください
UPと表示された	操作が有効しないと表す	リセットボタン (RESET) を押し、シャットダウンし、再起動して状態を復元してください
dISC と表示された	ディスクが読み込まない、またディスクがないことを表す	ディスクをサーバーに再挿入してください
 と表示された	バッテリーがすぐなくなると表す	アダプターで充電してください

安全上のご注意

機器を安全に使用するために、注意事項は以下の内容を記載します。よくお読みの上、正しくお使い下さい：

- ※ 本機を強く叩かないでください；
- ※ 強い磁場や電場に近づかないでください；
- ※ バッテリーを加熱したり、火の中に投げ込んだりしないでください；
- ※ 聴力を損なうことがないように、音量を上げすぎないでください；
- ※ 機器を湿気、雨、砂、さまざまな熱源、ベンゼン、シンナー、その他の化学物質と接触させないでください；
- ※ 機械の清掃には、少し湿らせた柔らかい布を使用してください。アルコールやベンゼン溶媒は使用しないでください；
- ※ 安全のため自転車に乗ったり、車やオートバイを運転しながらプレーヤーやイヤホンを使用しないでください；
- ※ 自分で分解、修理、改造しないでください。自己修理による機器の損傷はユーザーの負担となります；
- ※ 廃棄物のパッケージ、バッテリー、古い電子製品を分類して処分してください。

	警告	
	音量が大きい過ぎると、聴力を損なう	
聴力を損なうことがないように、長時間のご使用をやめてください		

—— 保 証 書 ——

商品名： _____ 品番： _____ お買い上げ日： _____

販売店名： _____

お名前： _____ 様 電話番号： _____

住所と郵便番号： _____

(以上の情報は利用者が記入します)

故障状況 1： _____

対処方法 1： _____

故障状況 2： _____

対処方法 2： _____

(以上の情報は点検員が記入します)

Contact us

鸿福泰电子科技（深圳）有限公司

电话：0755-83123812

网址：<http://hott.net.cn>

地址：中国深圳市宝安区福海街道新和社区新兴工业园三区一期 17 号 4 层

U.S.A Service Center

Toll-free: 1-866-468-8280(09:00-17:30)

E-mail: service@hott.net.cn

HOTT Corp Customer Service: 13620 Benson Ave, Ste B Chino, CA 91710-5201

Germany Service Center

Toll-free: +49 7171 8707105(8:00-17:00)

E-mail: info.eu@hott.net.cn

Address: Rolf-Michael Pohl Klarenbergstraße 36 73525 Schwäbisch Gmünd

